

4. 安装换档软轴到自动变速器。

5. 安装空气滤清器总成。

6. 连接蓄电池负极电缆。

### 3.2.8.23 变速器控制阀体的分解与组装

拆卸程序：

1. 拆卸变速器控制阀体，参见 [3.2.8.15 变速器控制阀体的更换](#)。
2. 拆卸手动阀。

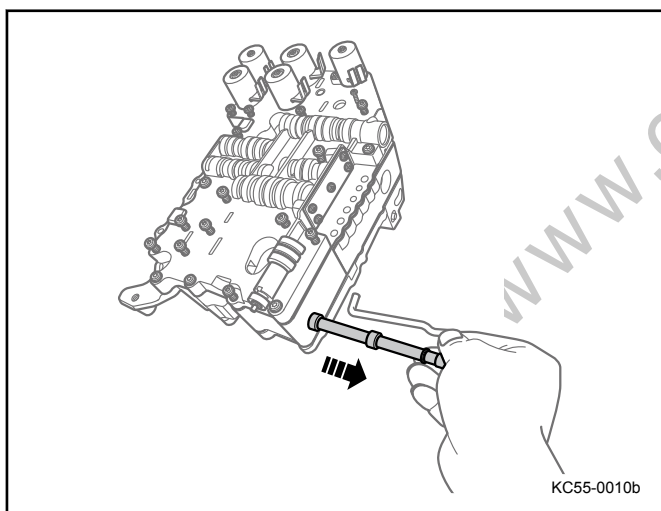

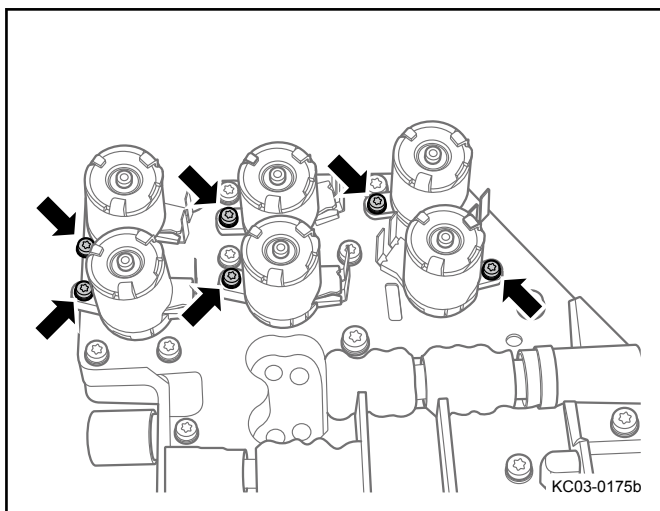

3. 拆卸 S6-S10 电磁阀固定螺栓。

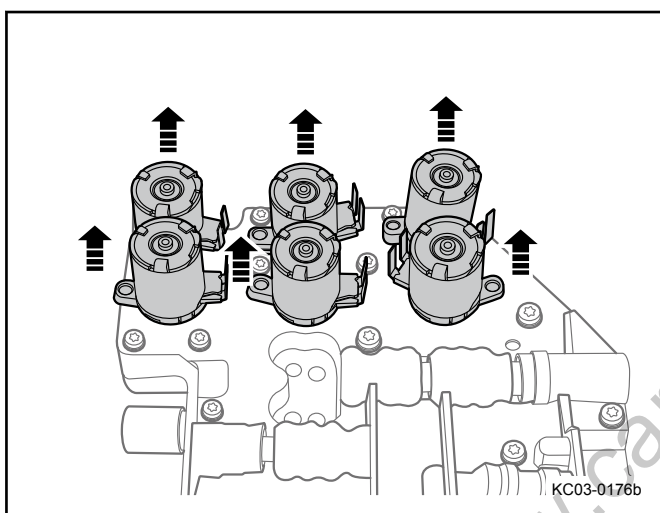

4. 取出 S6-S10 电磁阀。

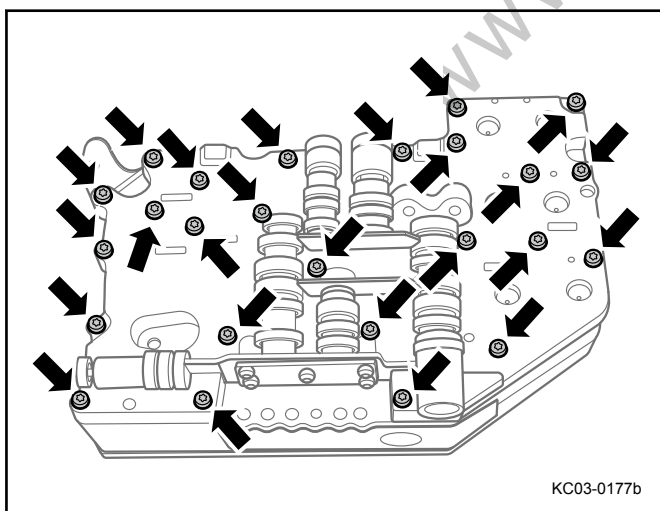

5. 拆卸阀体固定螺栓。

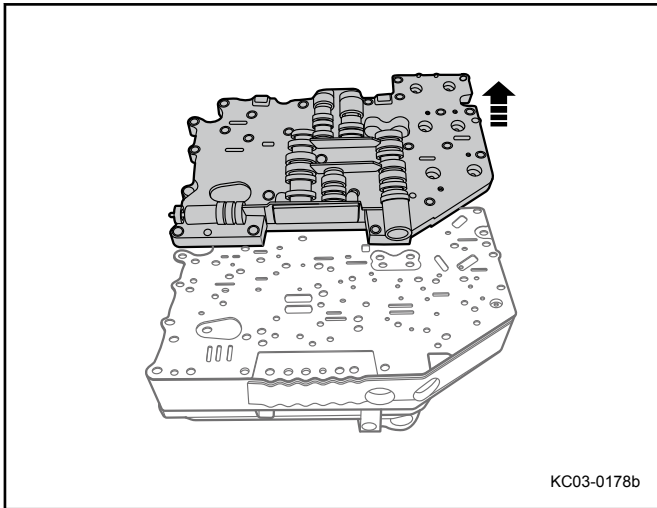

6. 取出上控制阀体。

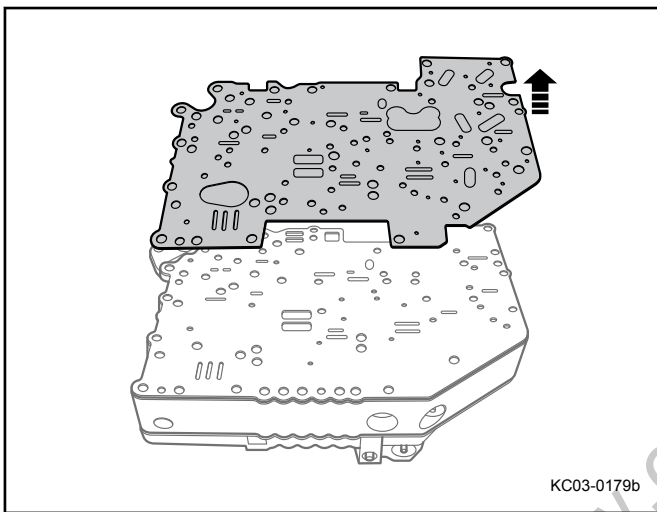

7. 取出密封板垫片。

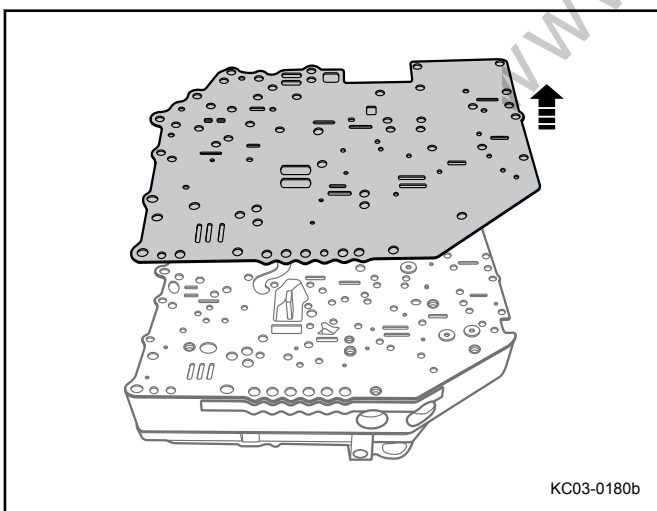

8. 取出密封板。

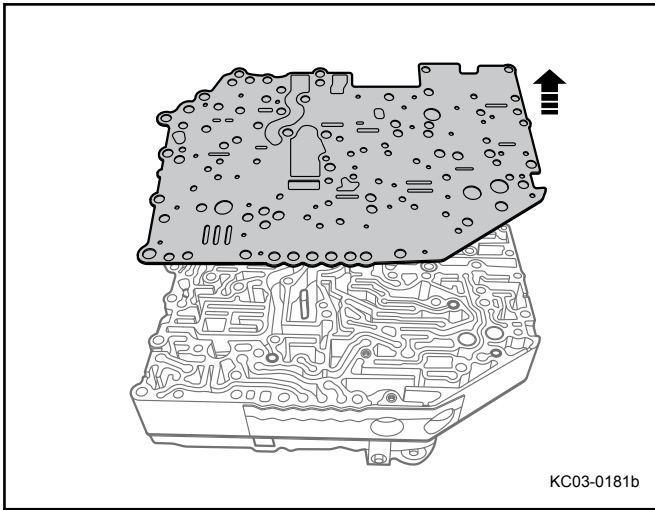

9. 取出密封板垫片。

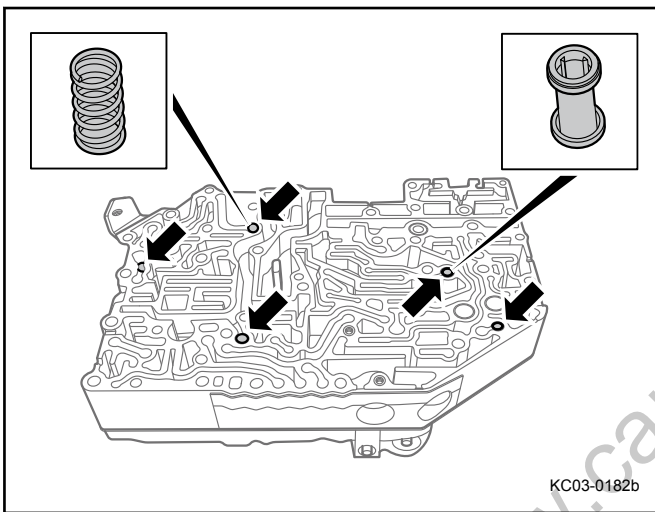

10. 拆卸球阀、弹簧和滤网。

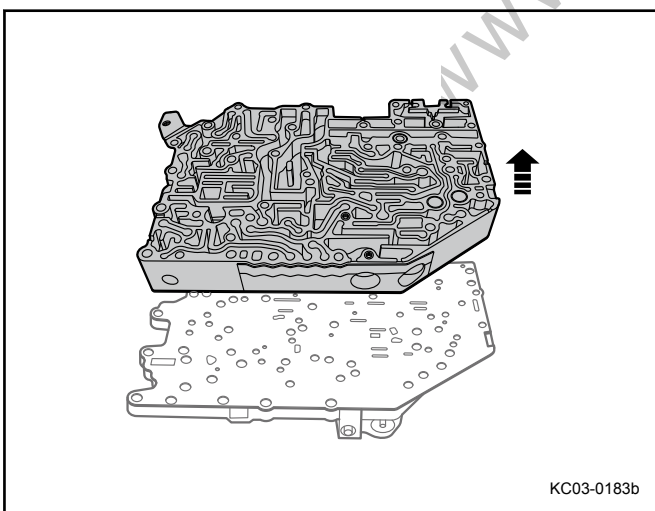

11. 取出主阀体。

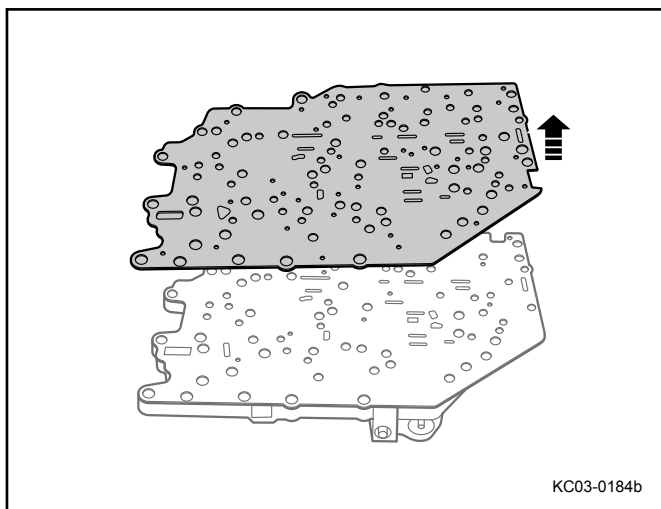

12. 取出密封垫。

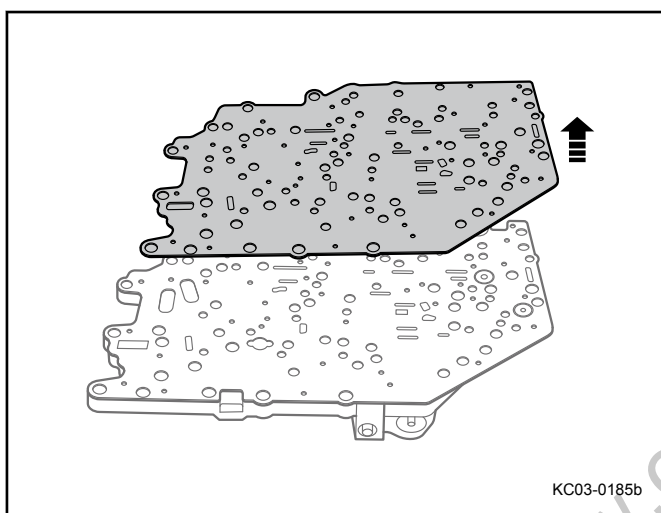

13. 取下阀板。

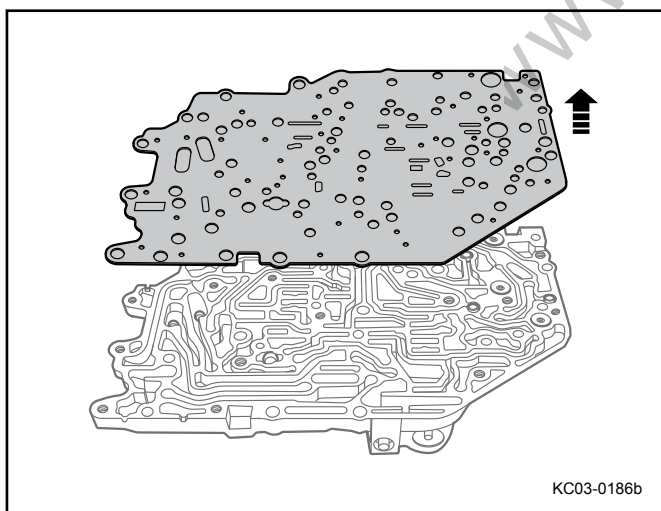

14. 取出密封垫。

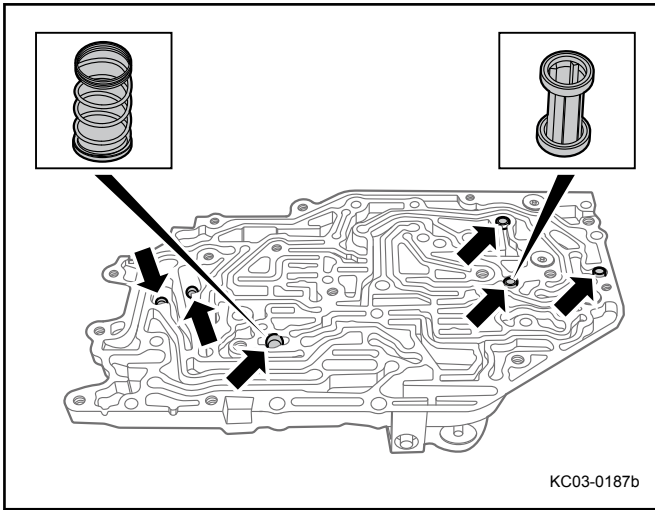

15. 拆卸球阀、弹簧和滤网。

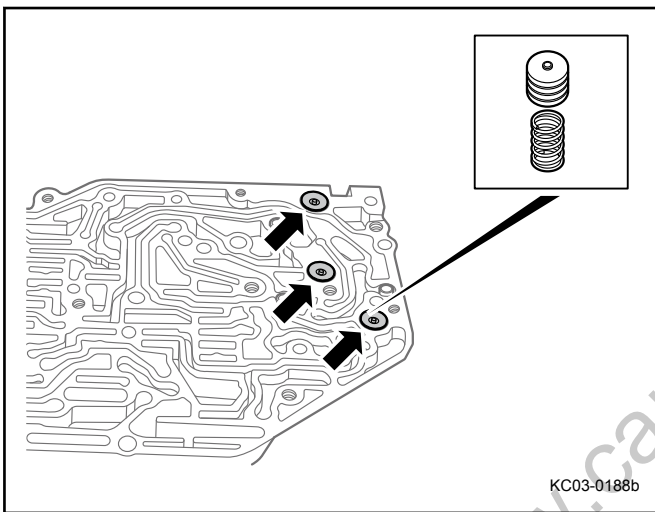

16. 从下阀体上拆卸调压器和弹簧。

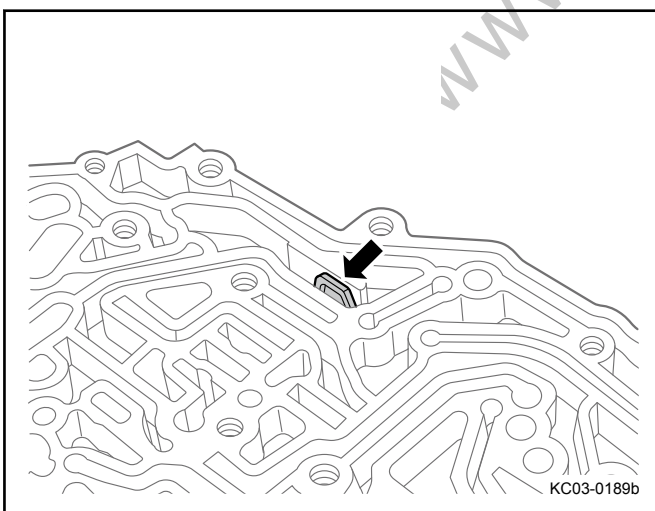

17. 拆卸 B1R 固定卡簧。

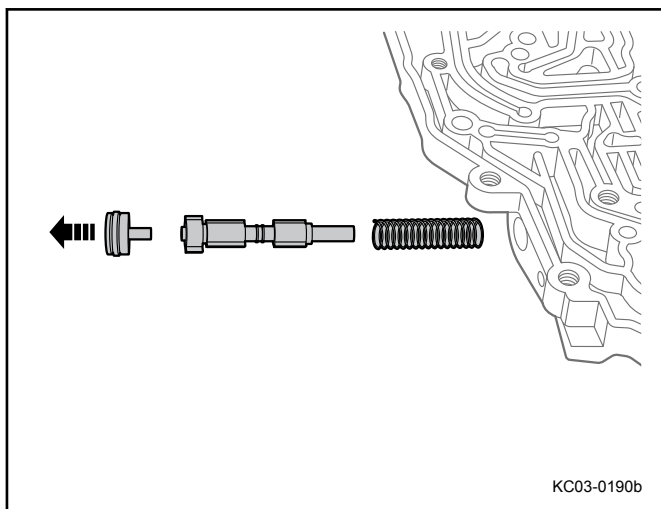

18. 取出止动器插座、B1R 阀、弹簧。

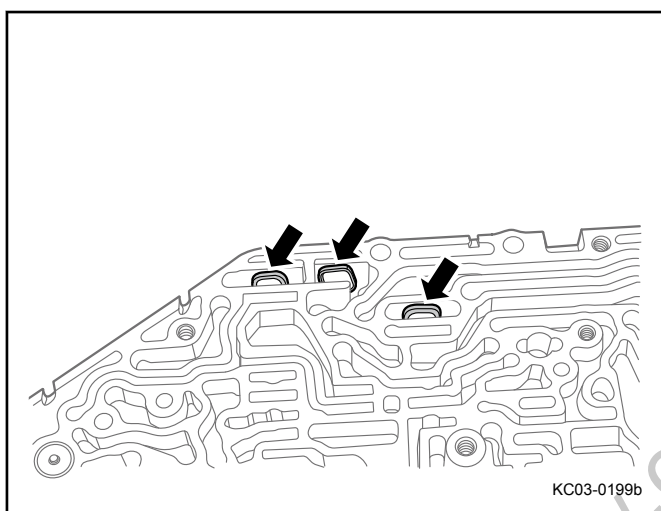

19. 拆卸 C1R、C2B、C2R 固定卡簧。

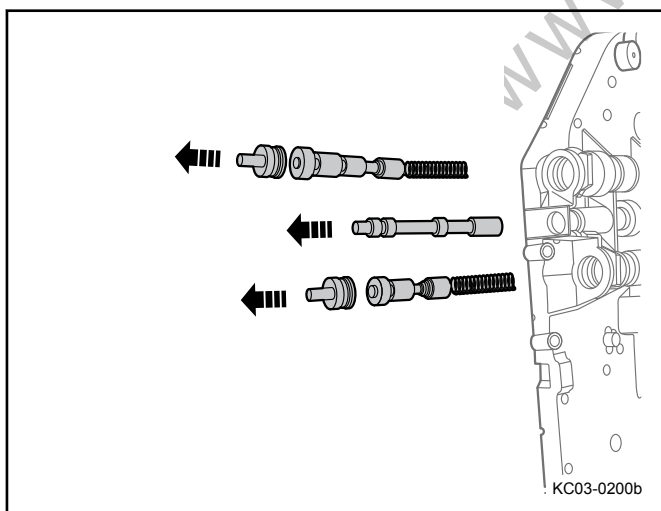

20. 取出 C1R、C2B、C2R 阀、弹簧、止动器插座。

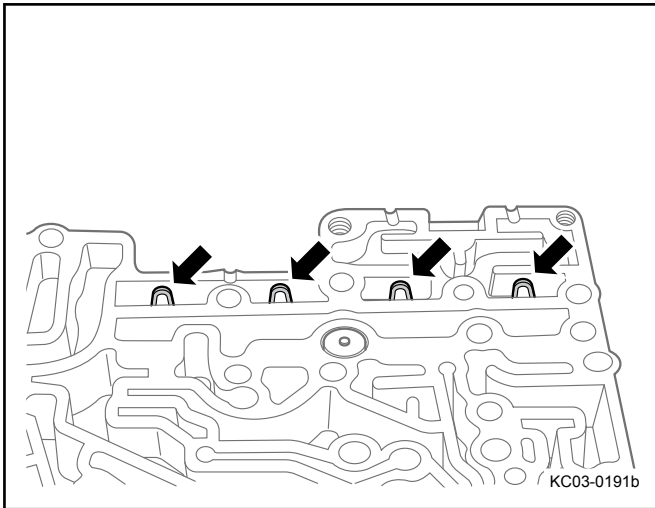

21. 从主阀体上拆卸 S1-S4 电磁阀卡簧。

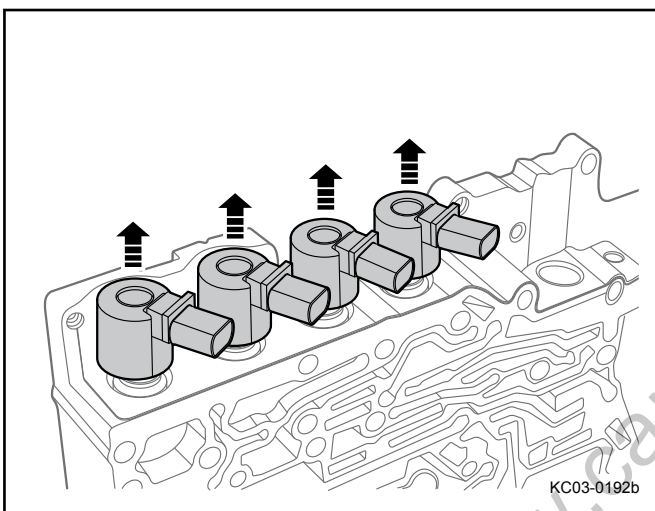

22. 取出 S1-S4 电磁阀。

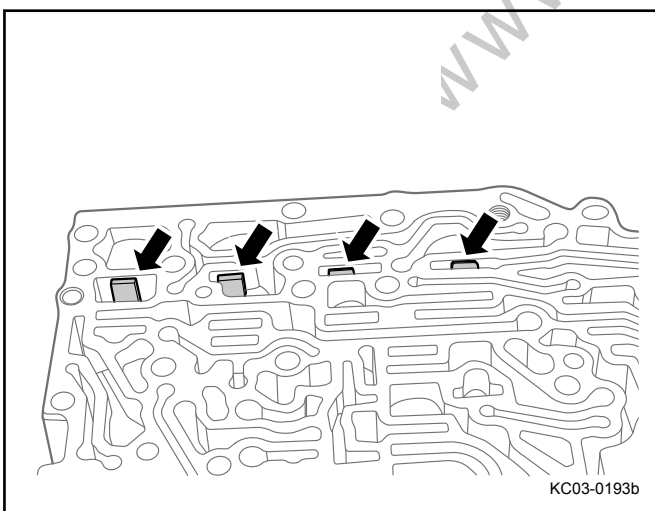

23. 拆卸固定器。



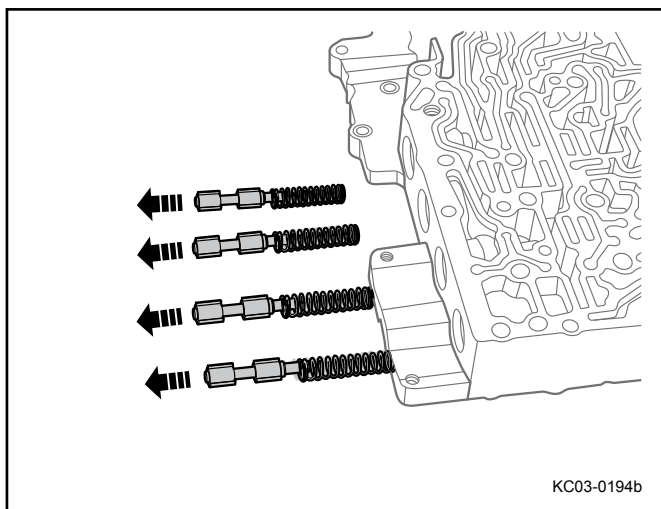

24. 取出阀和弹簧。

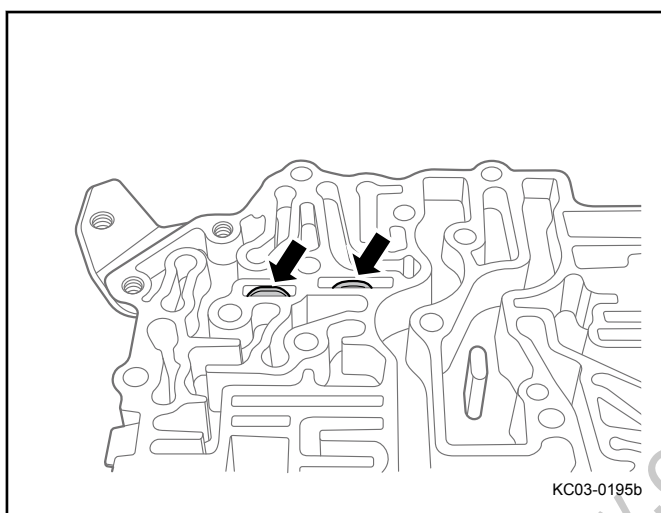

25. 拆卸 B2S 阀、SSV 阀、固定器。

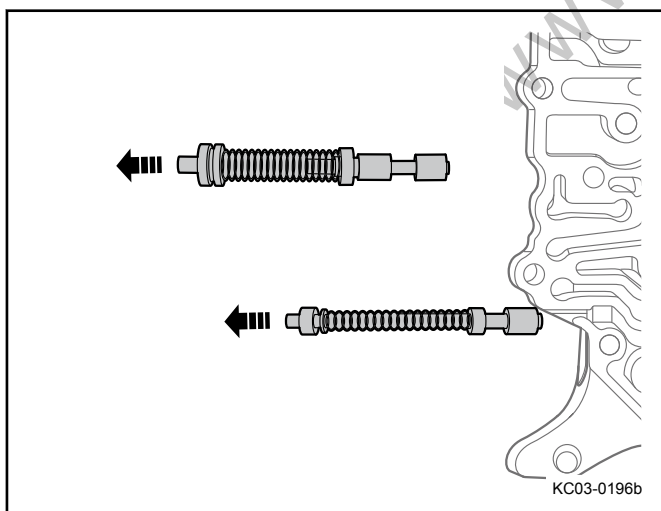

26. 拆卸 B2S 阀、SSV 阀、弹簧、固定器。

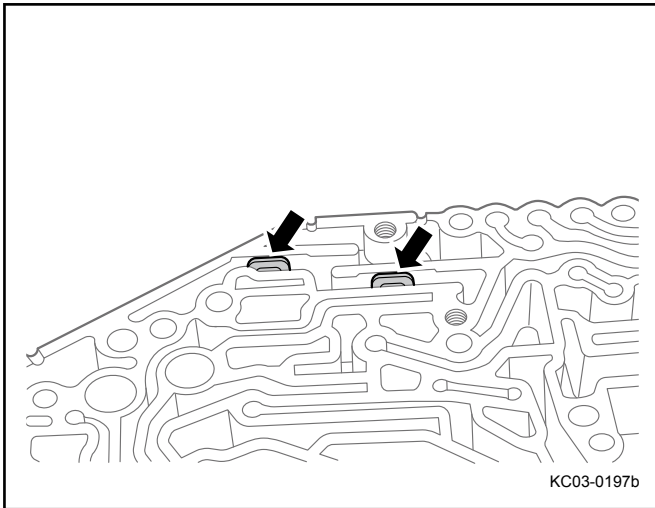

27. 拆卸 C3S 阀、B2C3R 阀固定器。

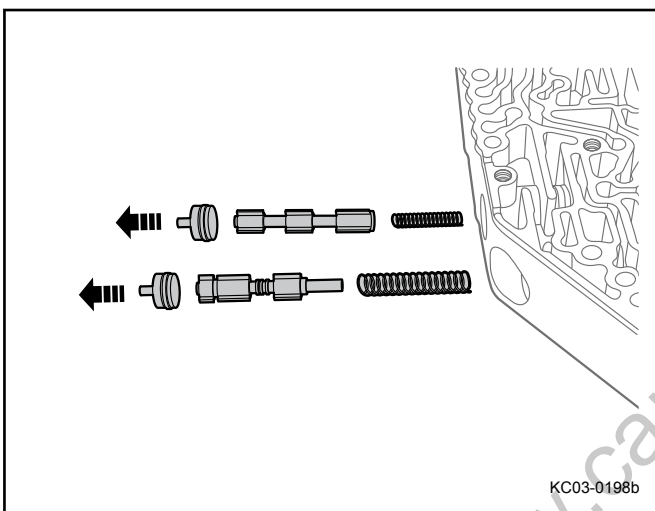

28. 取出 C3S 阀、B2C3R 阀、弹簧、固定器。

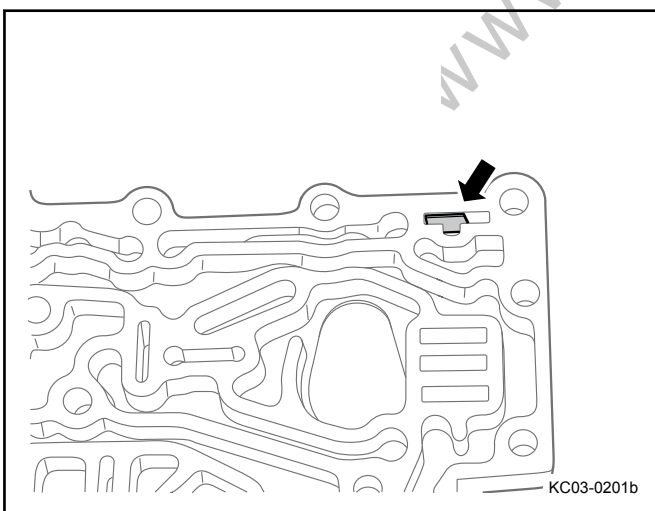

29. 从上阀体拆卸 RFSV 阀固定器。

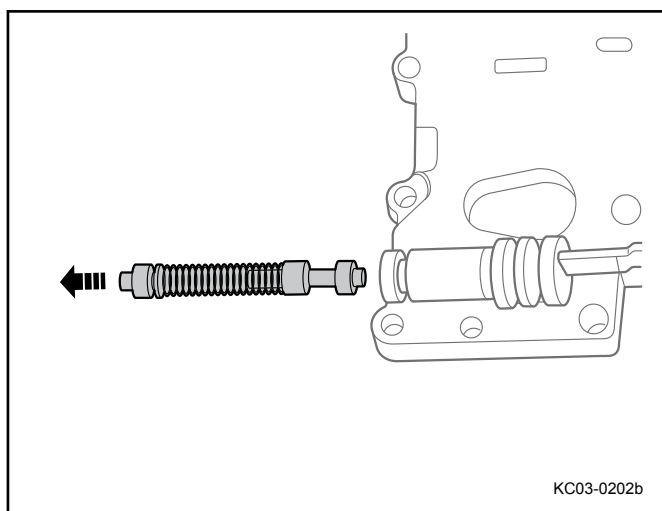

30. 取出 RFSV 阀、弹簧、止动器插座。

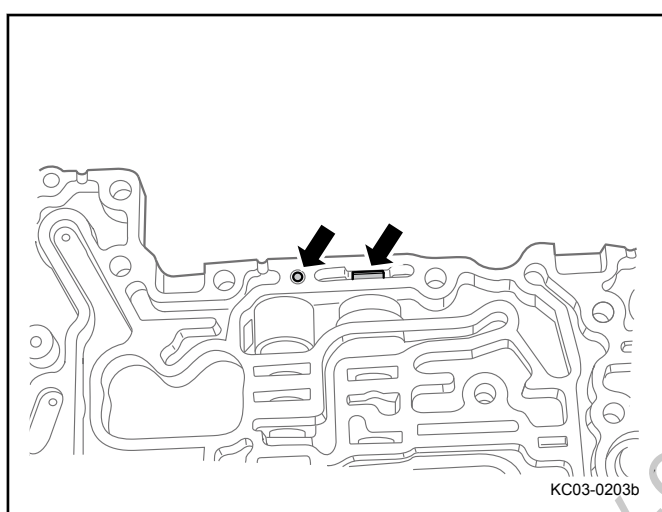

31. 拆卸 RRV 阀、CLR V 阀固定器和固定销。

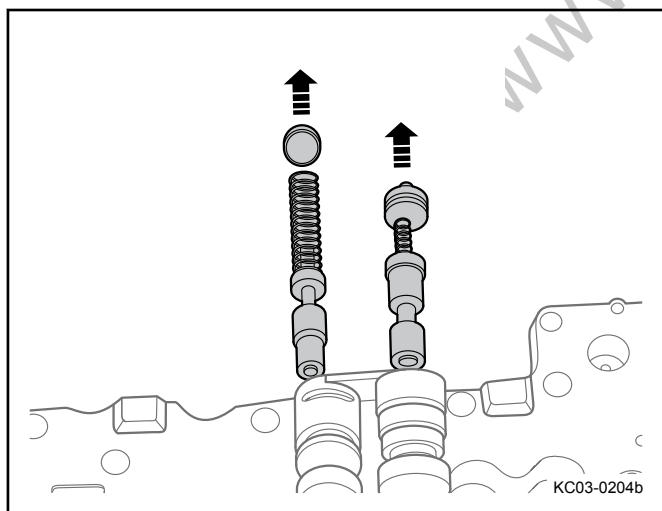

32. 取出 RRV 阀、CLR V 阀、弹簧、止动器插座。

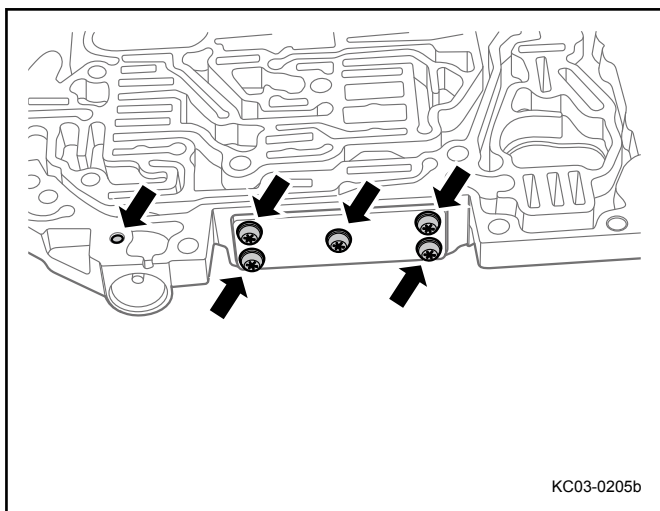

33. 拆卸 PRV 阀、CRV 阀固定板螺栓和 CSHIFTV 阀固定销。

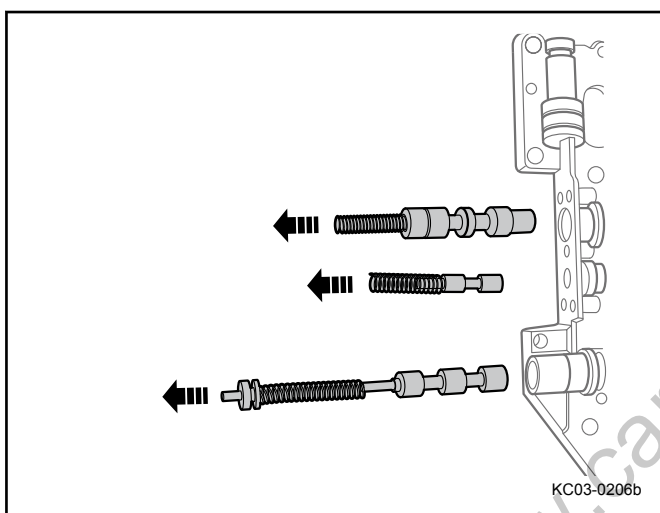

34. 取出 PRV 阀、CRV 阀、CSHIFTV 阀、弹簧和止动器插座。

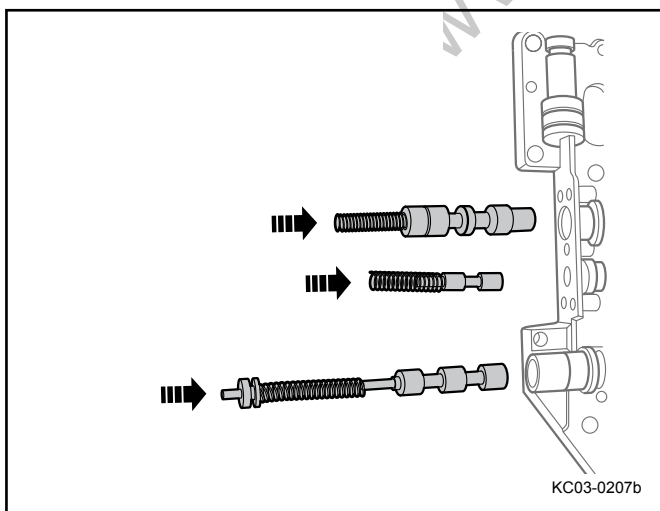

安装程序：

1. 安装 PRV 阀、CRV 阀、CSHIFTV 阀、弹簧和止动器插座。

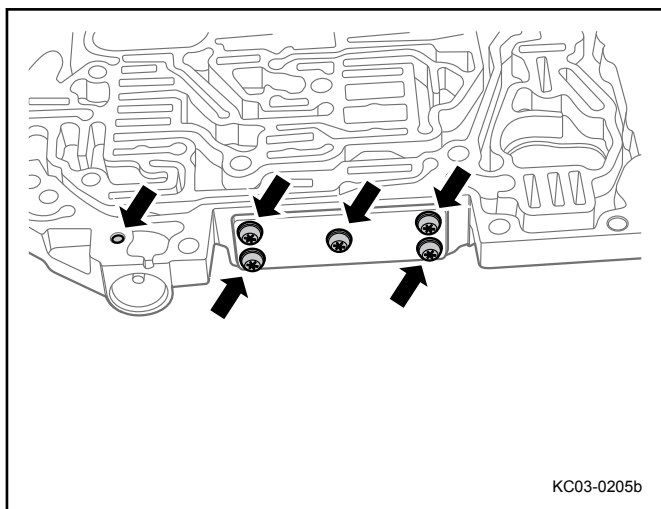

2. 安装 CSHIFTV 阀固定销并紧固 PRV 阀、CRV 阀固定板螺栓。

力矩:

6.5 Nm (公制) 4.8 lb-ft (英制)

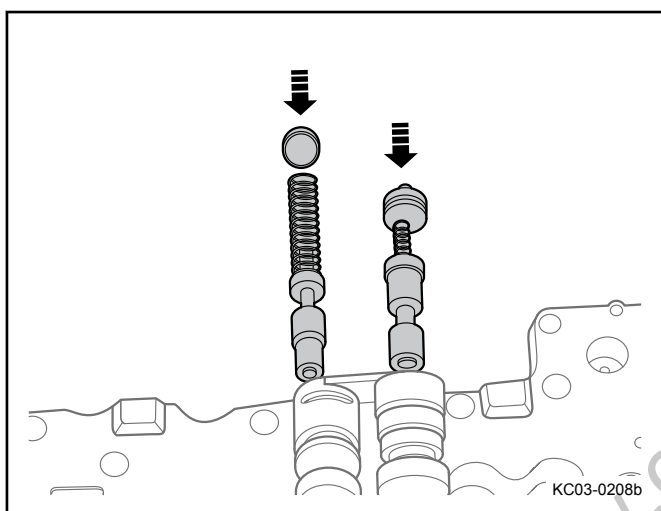

3. 安装 RRV 阀、CLR 阀、弹簧、止动器插座。

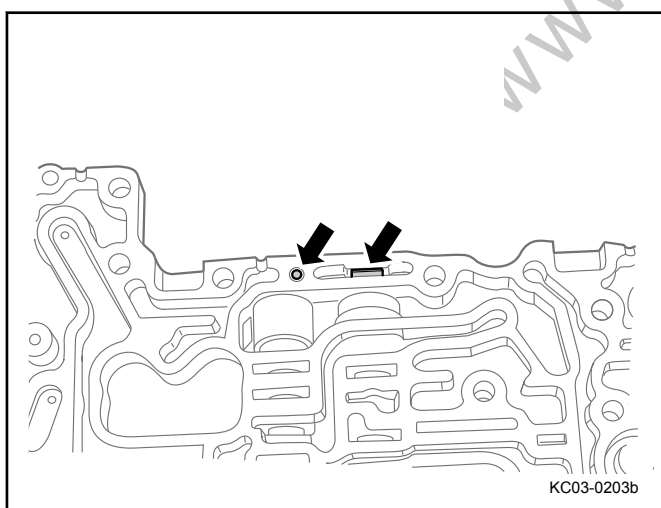

4. 安装 RRV 阀、CLR 阀固定器和固定销。

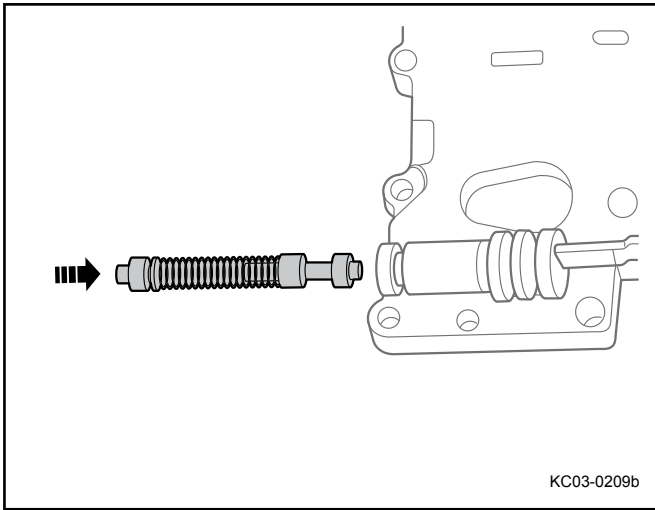

5. 安装 RFSV 阀、弹簧、止动器插座。

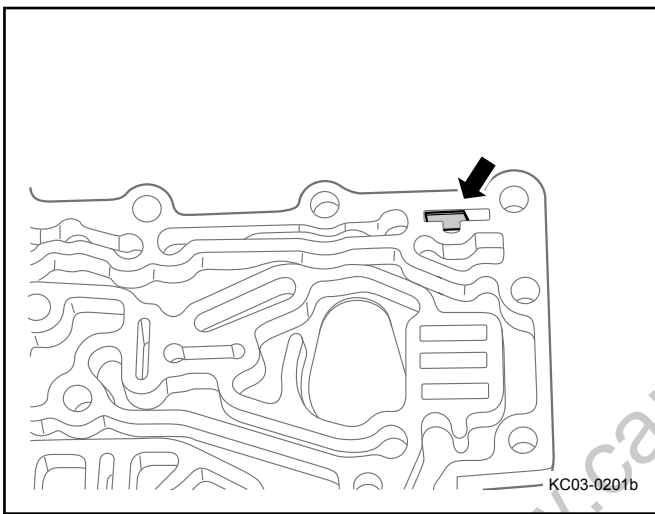

6. 安装 RFSV 阀固定器至上阀体。

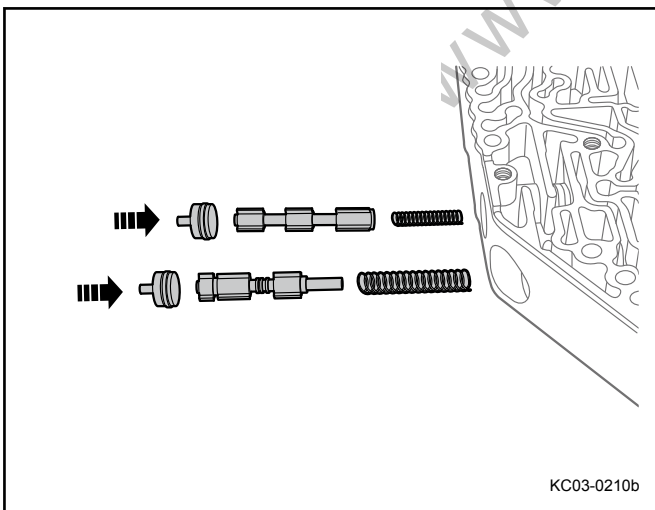

7. 安装 C3S 阀、B2C3R 阀、弹簧、固定器。

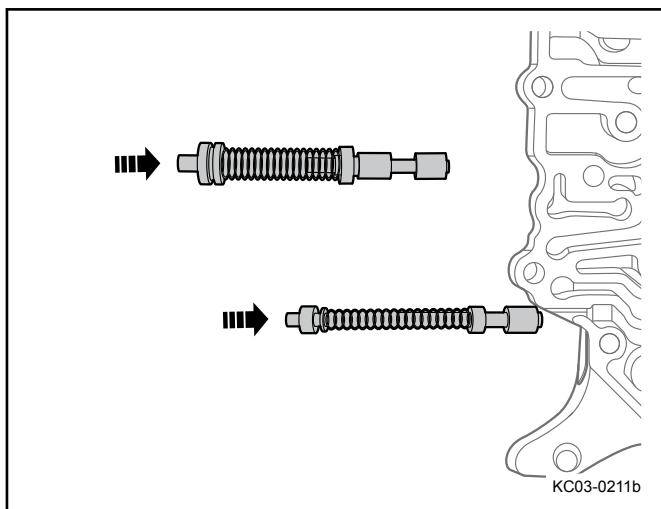

8. 安装 B2S 阀、SSV 阀、弹簧、固定器。

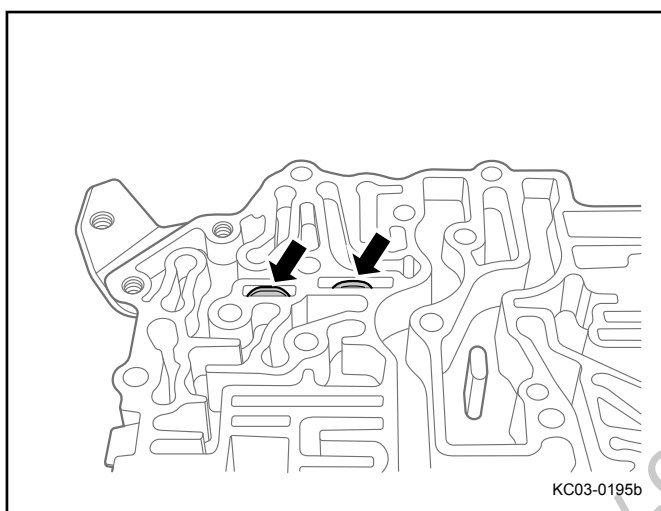

9. 安装 B2S 阀、SSV 阀、固定器。

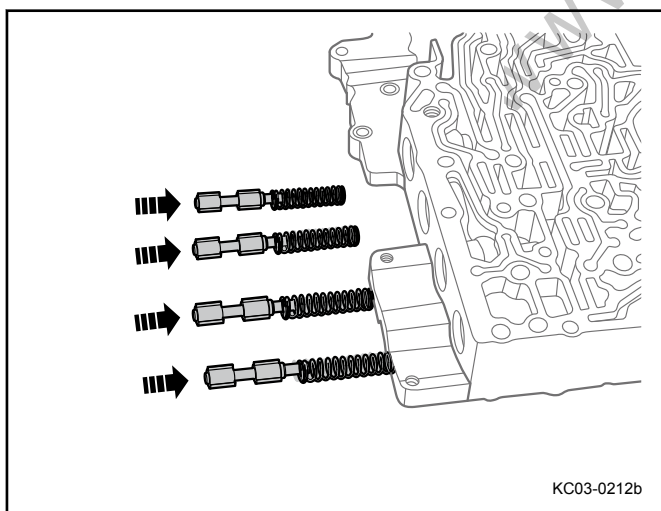

10. 安装阀和弹簧。

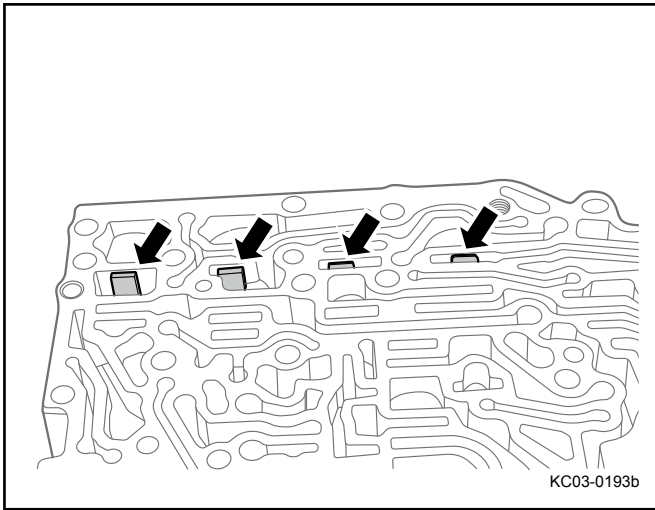

11. 安装固定器。

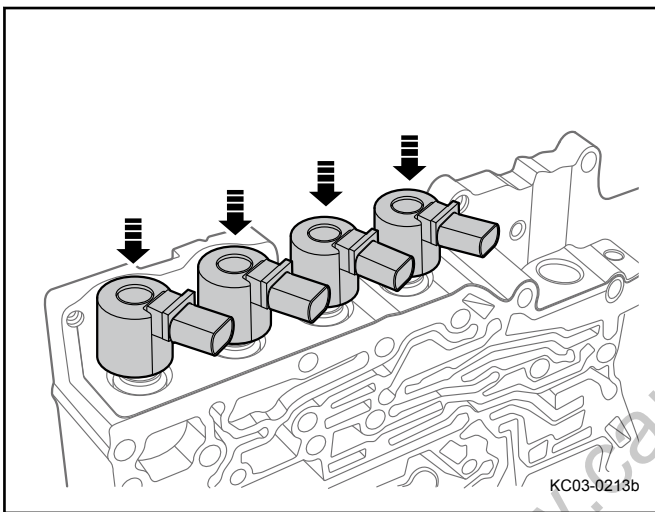

12. 安装 S1-S4 电磁阀。

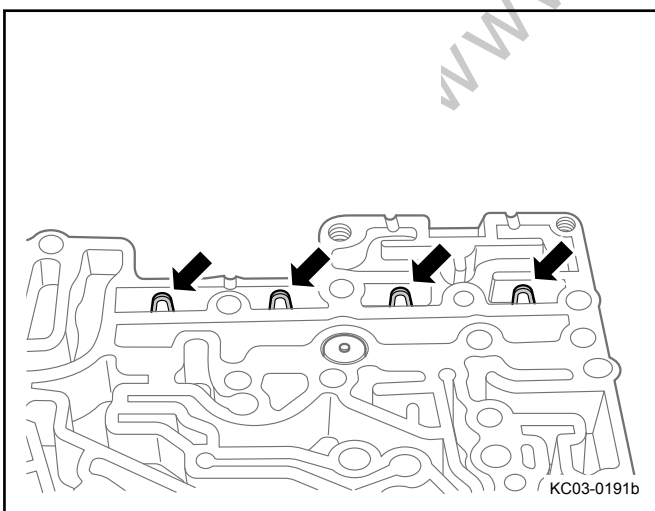

13. 安装 S1-S4 电磁阀卡簧至主阀体上。



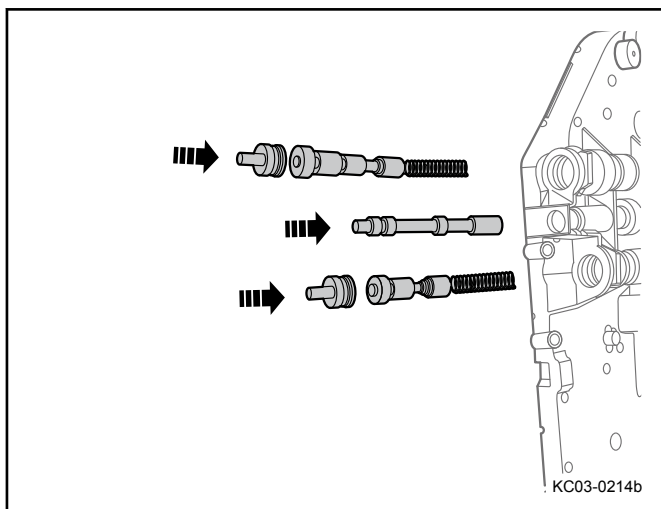

14. 安装 C1R、C2B、C2R 阀、弹簧、止动器插座。

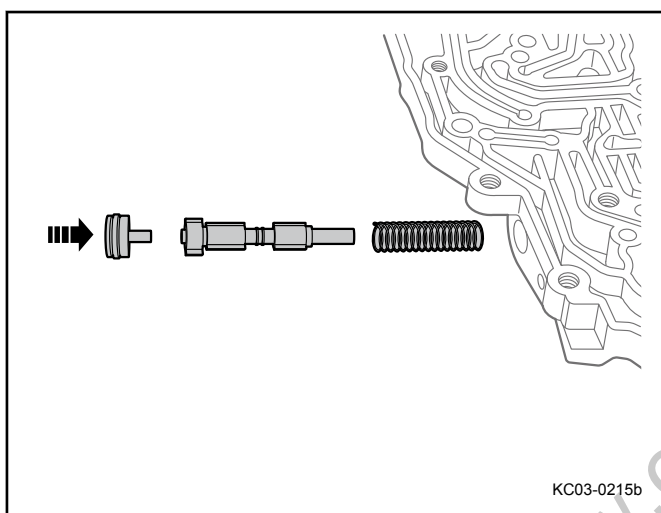

15. 安装止动器插座、B1R 阀、弹簧。

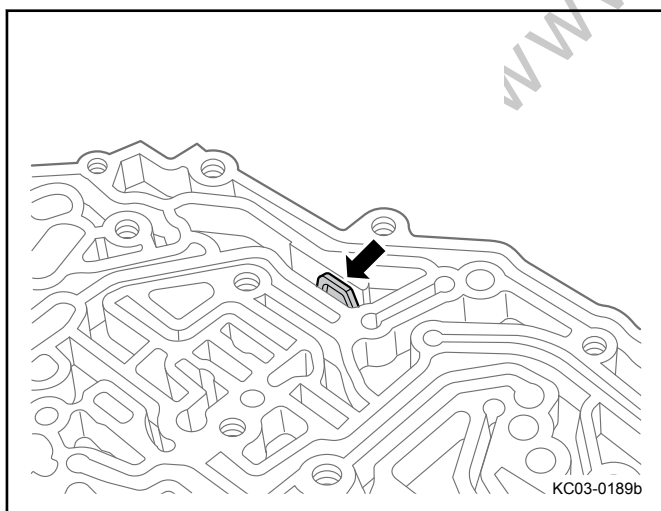

16. 安装 B1R 固定卡簧。

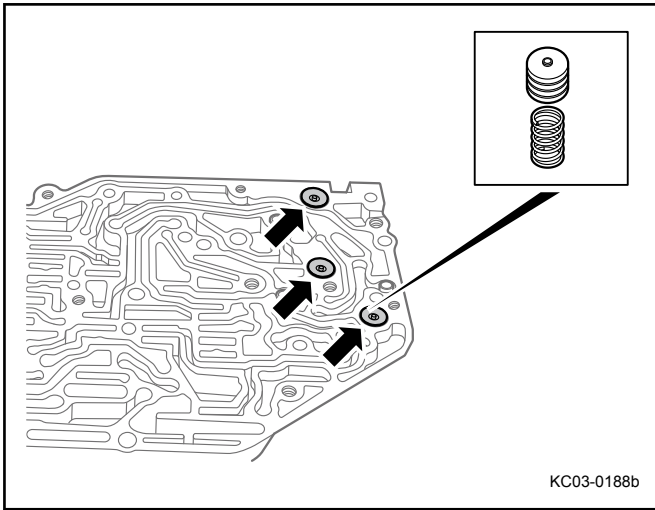

17. 安装调压器和弹簧至下阀体。

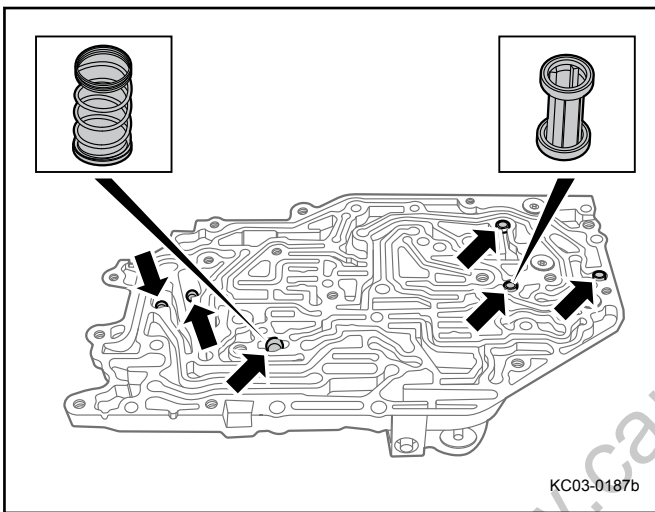

18. 安装球阀、弹簧和滤网。

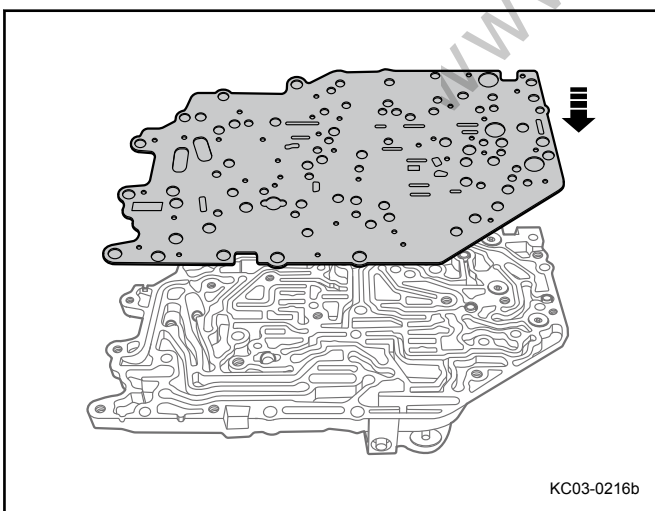

19. 安装密封垫。

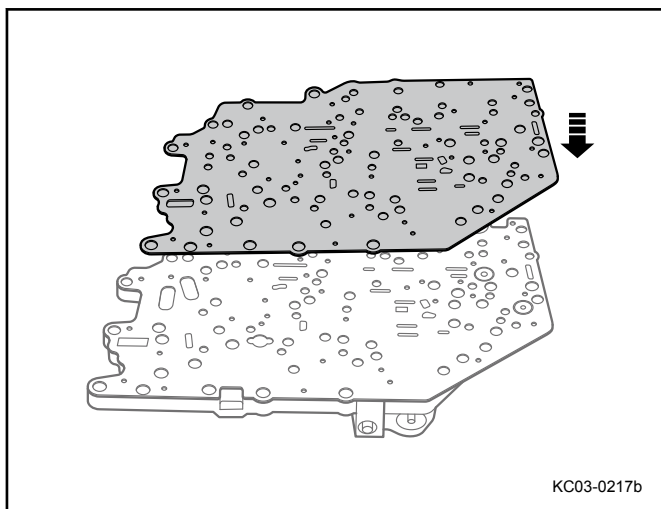

20. 安装阀板。

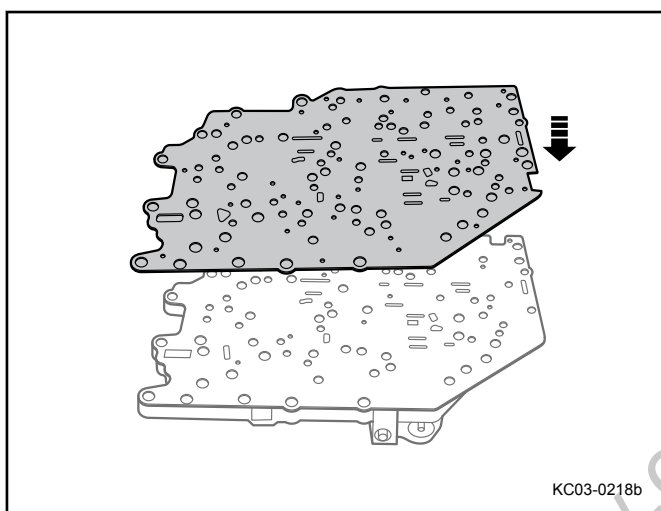

21. 安装密封垫。

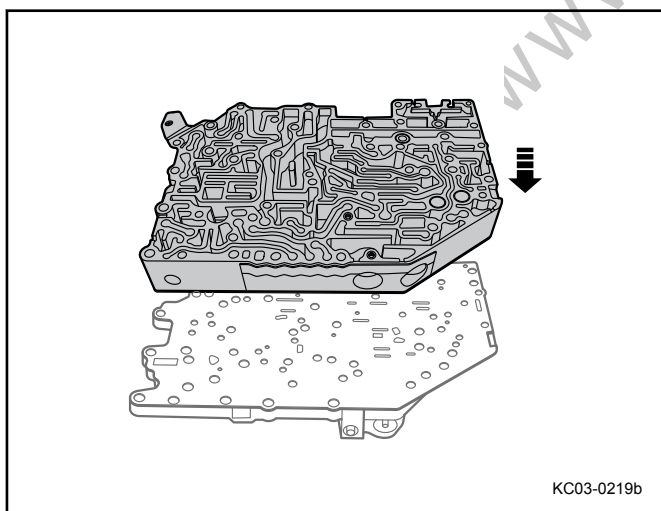

22. 安装主阀体。

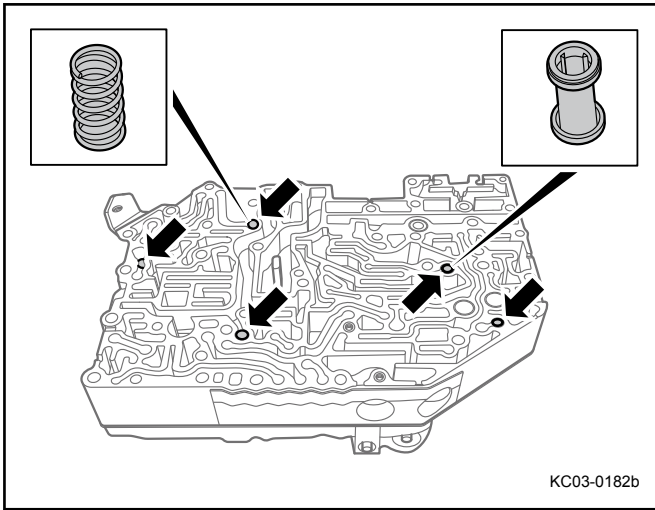

23. 安装球阀、弹簧和滤网。

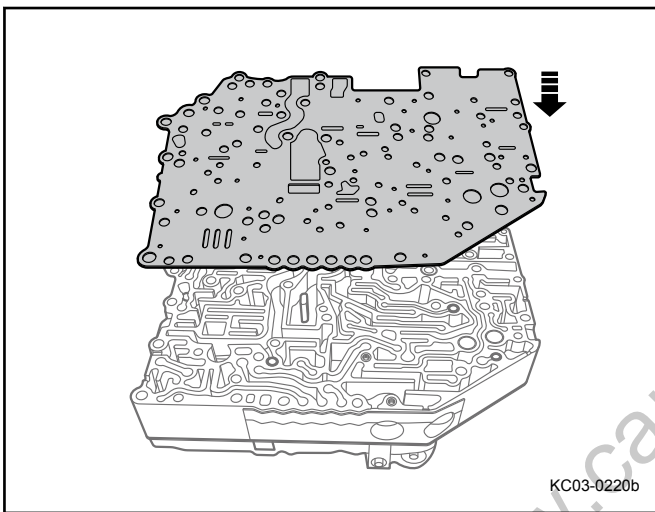

24. 安装密封板垫片。

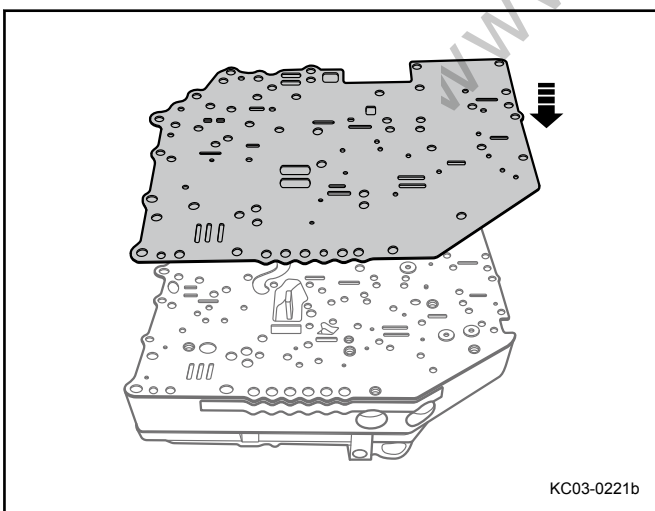

25. 安装密封板。

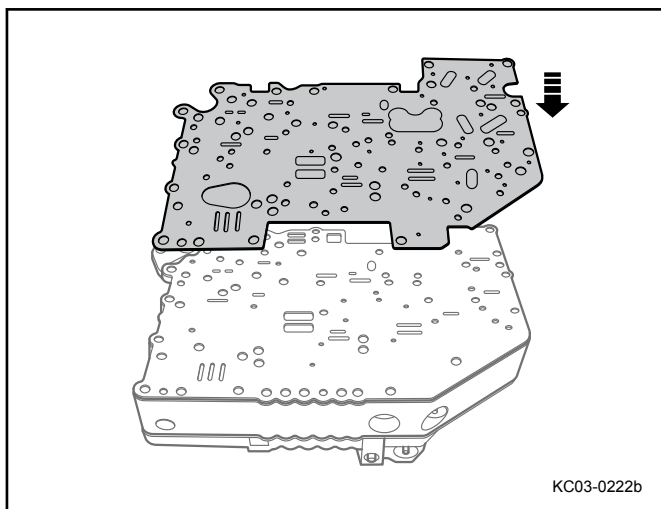

26. 安装密封板垫片。

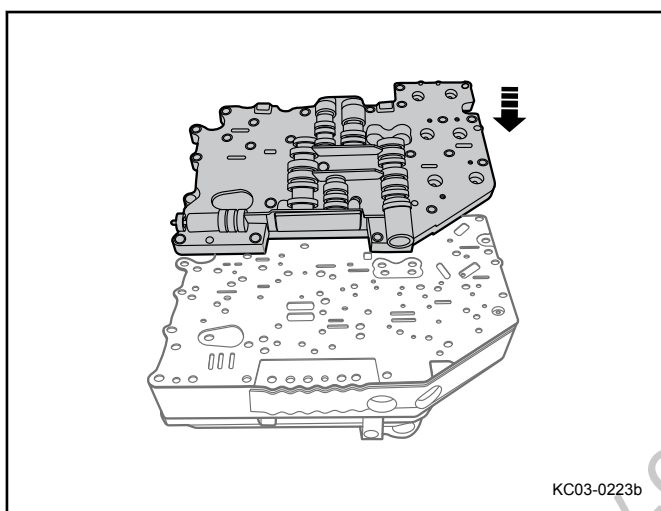

27. 安装上控制阀体。

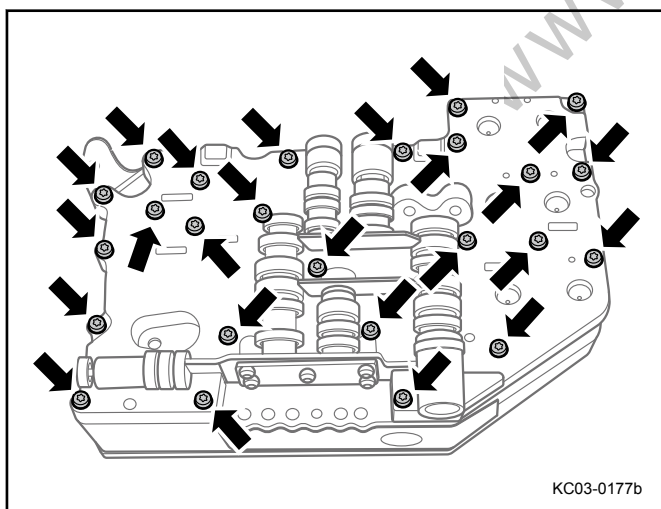

28. 安装并紧固阀体固定长、短螺栓。

长螺栓力矩:

16 Nm (公制) 11.8 lb-ft (英制)

短螺栓力矩:

16 Nm (公制) 9.2 lb-ft (英制)

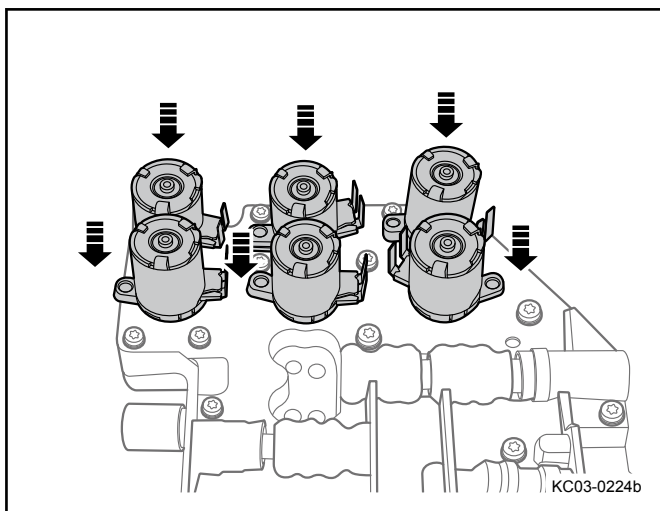

29. 安装 S6-S10 电磁阀。

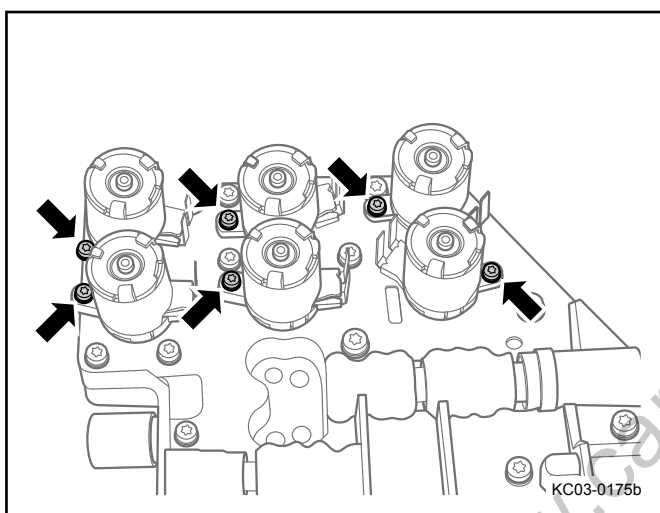

30. 安装 S6-S10 电磁阀固定螺栓。

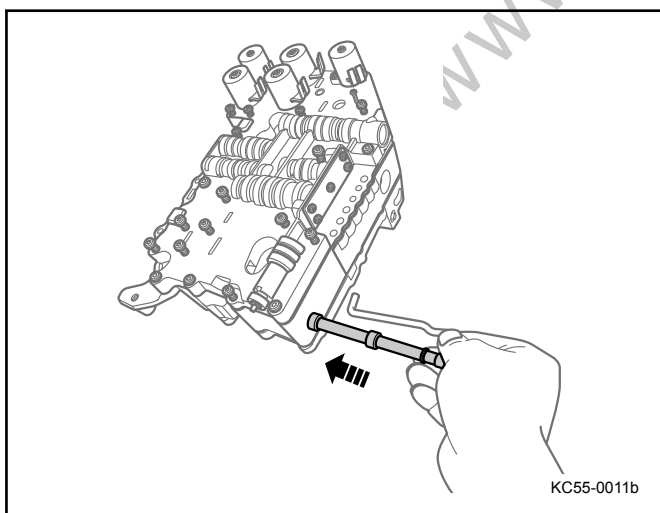

31. 安装手动阀。

32. 安装控制阀体总成。